

Beispiel
Exemple
Voorbeeld
Example
Ejemplo
Esempio

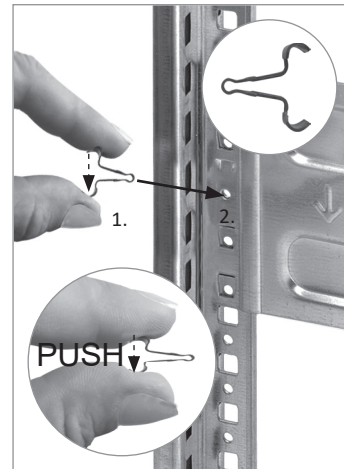

- D **Achtung:** Der Sicherungsstift wurde durch die Sicherungsfeder ersetzt. Die Sicherungsfeder wird an gleicher Position wie der Sicherungsstift montiert (siehe Beispiel Verbinderblech).
- F **Attention :** la goupille de sécurité a été remplacée par le ressort de sécurité. Le ressort de sécurité est monté au même endroit que la goupille de sécurité (voir exemple Connexion d'appui).
- NL **Let op:** De borgpen is vervangen door de borgveer. De borgveer wordt op dezelfde positie gemonteerd als de borgpen (zie voorbeeld verbindingsplaat).
- GB **Please note:** The locking pin has been replaced by the locking spring. The retaining spring is mounted in the same position as the retaining pin (see example connector plate).
- E **Atención:** El pasador de seguridad ha sido sustituido por el resorte de seguridad. El resorte de seguridad se monta en la misma posición que el pasador de seguridad (véase el ejemplo de la chapa de unión).
- I **Attenzione:** il perno di sicurezza è stato sostituito dalla molla di sicurezza. La molla di sicurezza viene montata nella stessa posizione del perno di sicurezza (vedi esempio lamiera di collegamento).

HRG 200/1 08112018

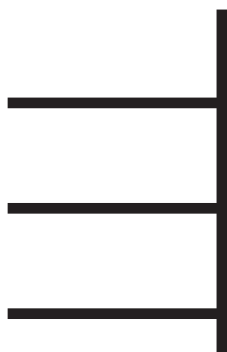
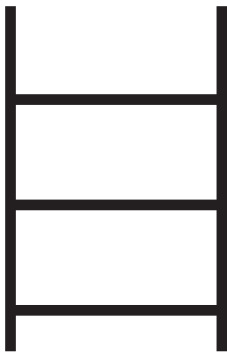
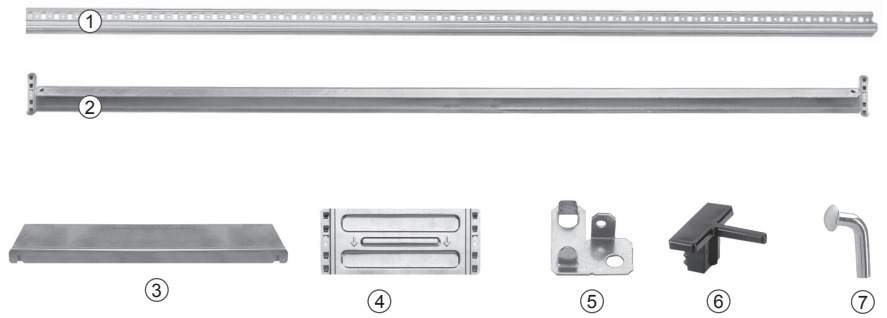

- (D)** Die Anbauregale werden gleichmäßig rechts und links an das Grundregal angebaut.
- (F)** Les étagères supplémentaires sont fixées identiquement à droite et à gauche à l'étagère de base.
- (NL)** De aanbouwstellingen worden gelijkmatig zowel rechts als links aan de basisstelling gemonteerd.
- (GB)** The add on racks are joined equally to the right and left of the basic shelf.

H =	2000 mm	2500 mm	3000 mm
Qmax.:	1200 kg	1200 kg	1200 kg
①	4 x	4 x	4 x
②	6 x	8 x	10 x
③	3 x	4 x	5 x
④	4 x	6 x	8 x
⑤	4 x	4 x	4 x
⑥	4 x	4 x	4 x
⑦	14 x	20 x	26 x

H =	2000 mm	2500 mm	3000 mm
Qmax.:	1200 kg	1200 kg	1200 kg
①	2 x	2 x	2 x
②	6 x	8 x	10 x
③	3 x	4 x	5 x
④	4 x	6 x	8 x
⑤	2 x	2 x	2 x
⑥	2 x	2 x	2 x
⑦	14 x	20 x	26 x

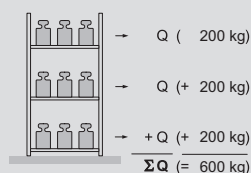

! $\Sigma Q \leq Q_{max.}$!

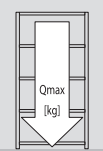

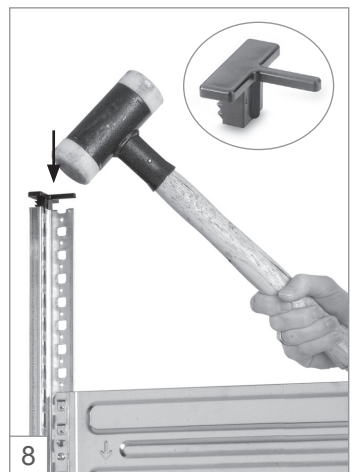
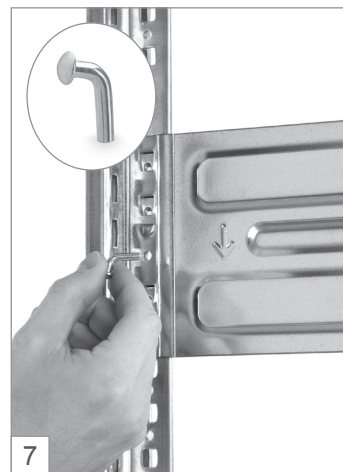
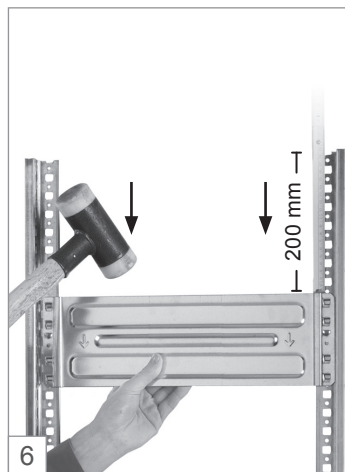
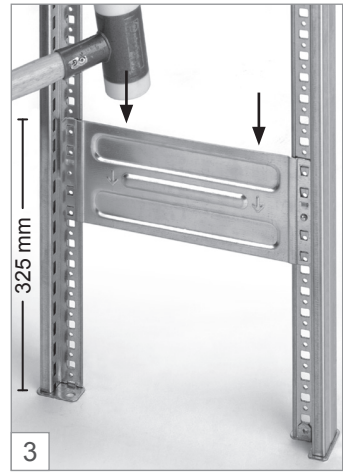
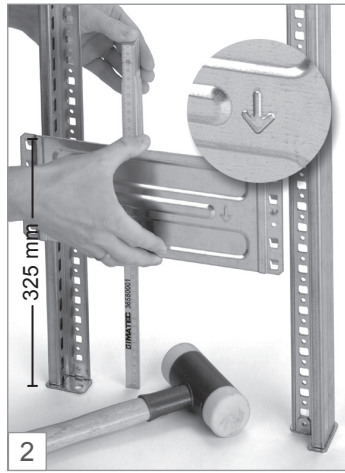
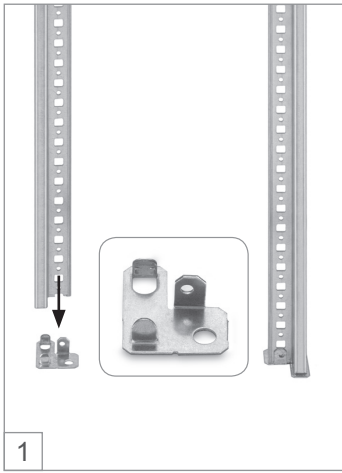
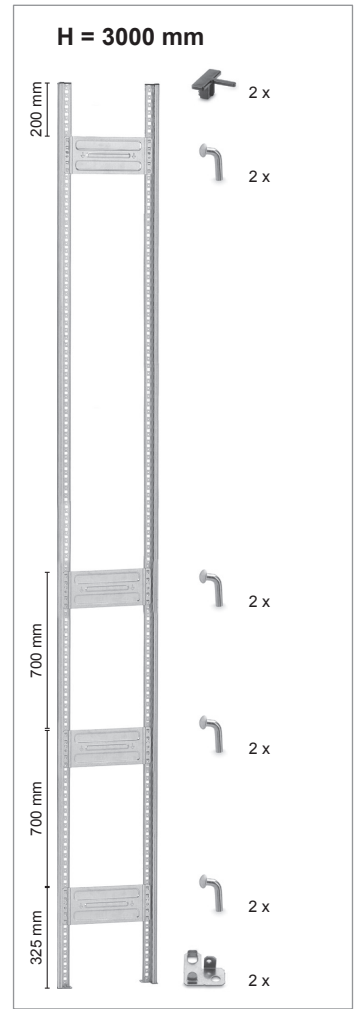
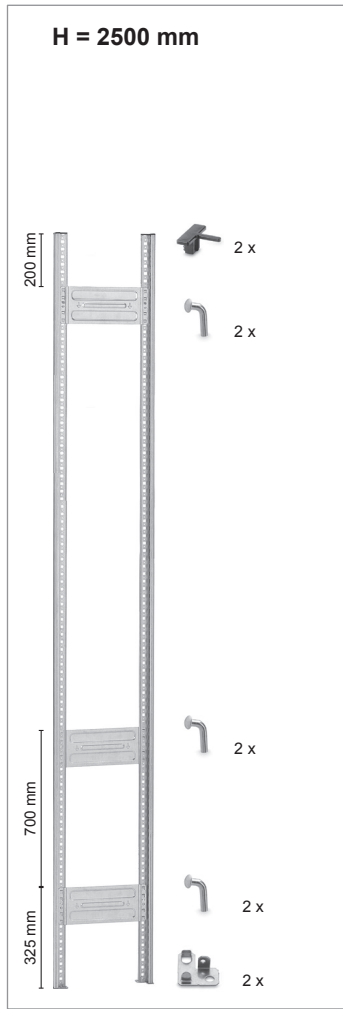
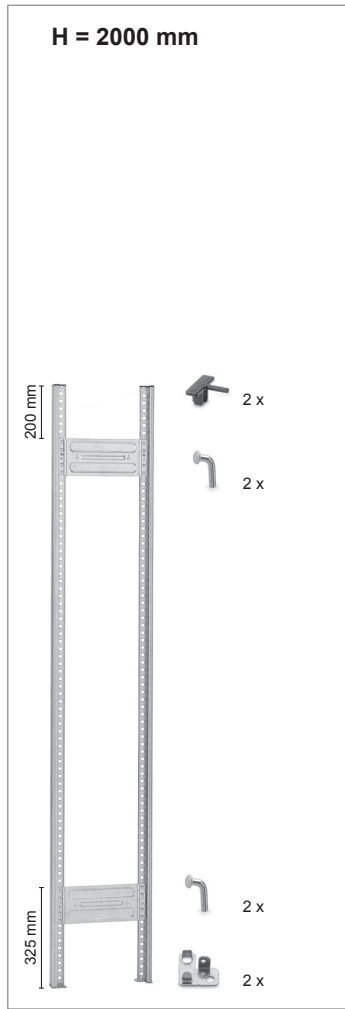

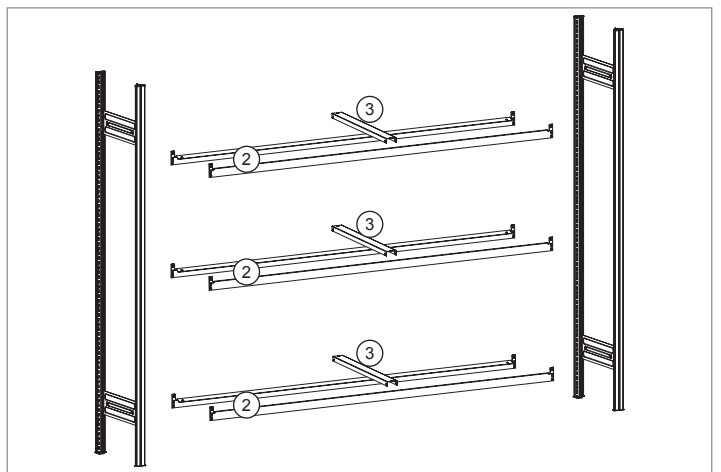
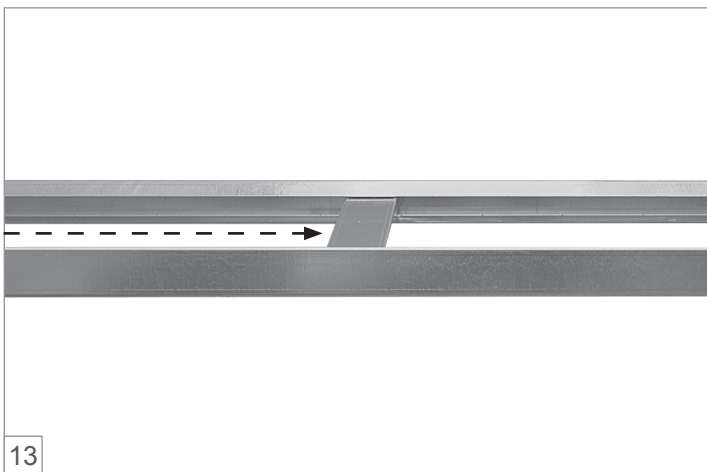
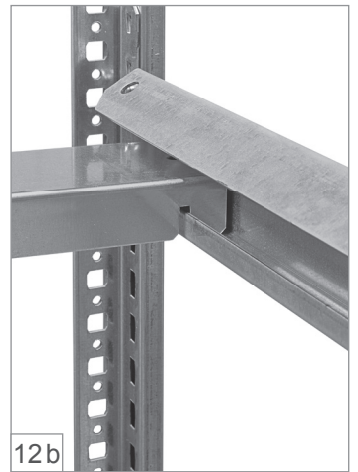
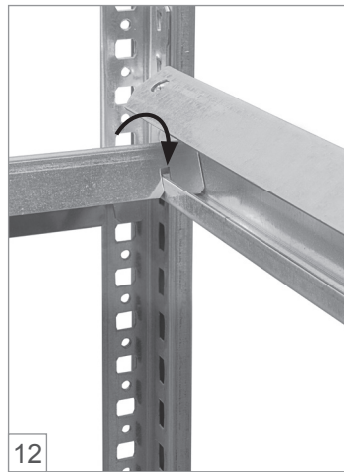
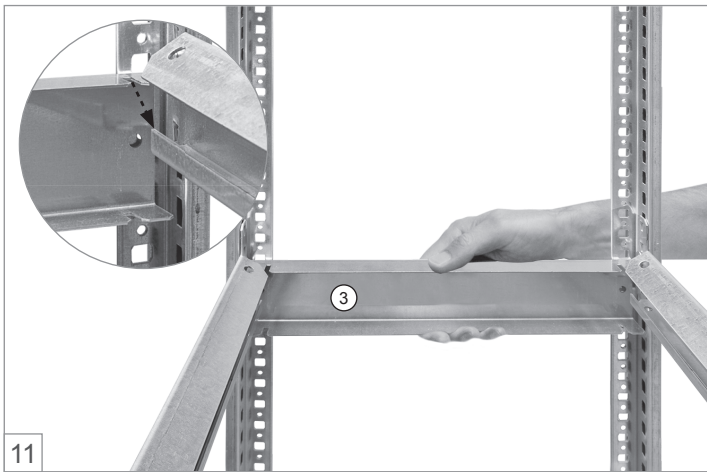
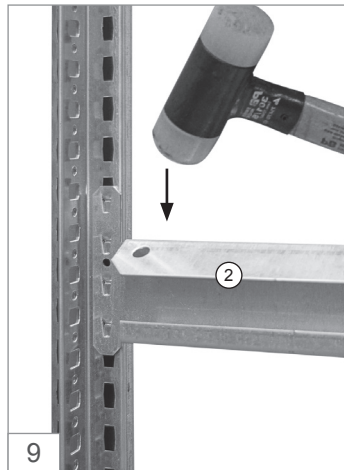
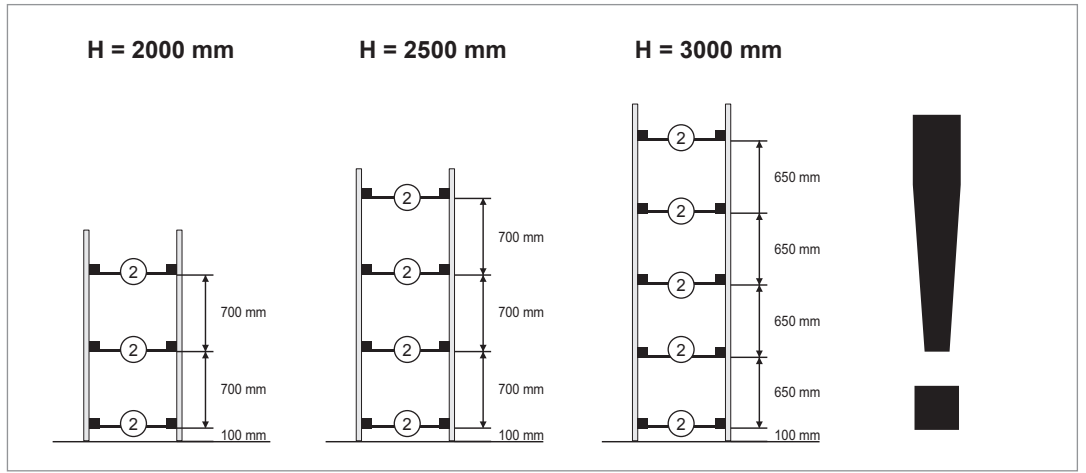
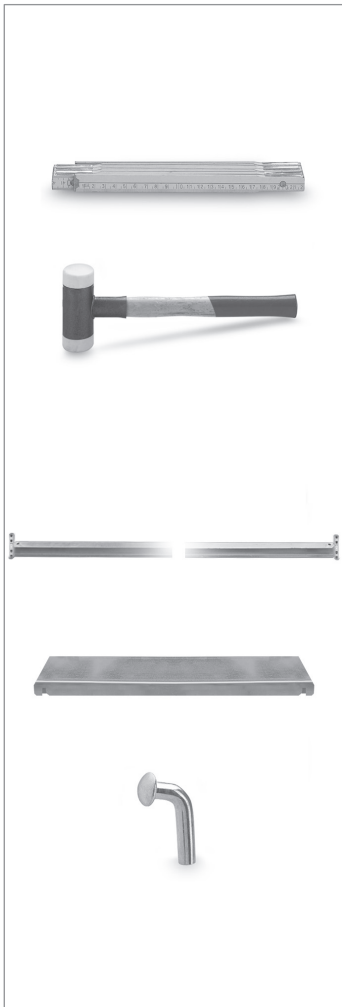

- D ■ Betriebsanleitung
- F ■ Notice d' utilisation
- NL ■ Gebruiksaanwijzing
- GB ■ Instruction for Use

- Wichtige technische Hinweise
- Remarque technique importante
- Belangrijke technische aanwijzingen
- Important technical information

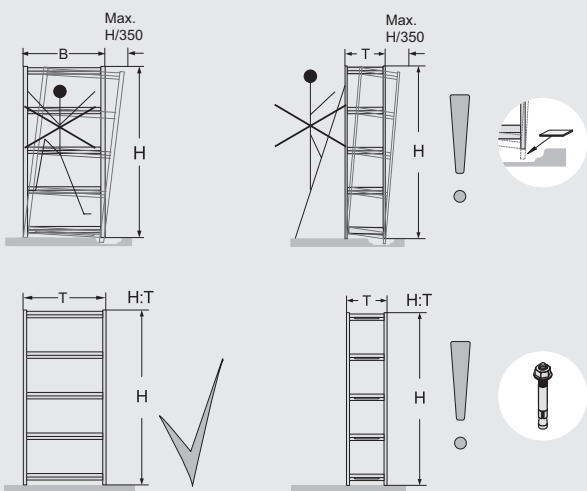

- D Beachten Sie bitte, dass die Stützrahmen senkrecht stehen. Eine Abweichung um ein Dreihundertfünftzigstel der Höhe kann toleriert werden, ggf. sind Unterlegplatten erforderlich. Als standsicher gelten von Hand be- und entladene Regale, wenn der Wert: Höhe geteilt durch Tiefe kleiner oder gleich 5 ist. Falls das Ergebnis größer als 5 ist, sind die Regale durch geeignete Maßnahmen zu sichern (DGUV Regel 108-007, ehem. BGR 234). Sollten Sie bezüglich der erforderlichen Sicherungen Fragen haben, rufen Sie uns bitte an.
- F Veillez à ce que les châssis d'appui soient parfaitement verticaux. Un écart de un trois cent cinquantième de la hauteur est admissible, le cas échéant des cales d'épaisseur sont indispensables. On considère que des étagères (dé) chargées à la main sont stables si la hauteur divisée par la profondeur est plus petite ou égale à 4 (DIN EN 15635). Si le résultat de cette division est plus grand que 4, il faut prendre des mesures appropriées afin de stabiliser les étagères. Si vous avez des questions au sujet des sécurités requises, n'hésitez pas à nous contacter.
- NL Gelieve ervoor te zorgen dat de steunframes loodrecht staan. Een afwijking van H/350 kan worden getolereerd, evt. zijn er onderlegplaten nodig. Met de hand in- en uitgeladen rekken gelden als stabiel, als de waarde: hoogte gedeeld door diepte kleiner dan of gelijk aan 4 is (DIN EN 15635). Indien het resultaat groter dan 4 is, moeten de rekken door gepaste maatregelen worden versterkt. Indien u vragen zou hebben gelieve ons op te bellen.
- GB Please make sure that the support frames are vertical. A deviation of a three hundred and fiftieths of the height can be tolerated; shims may be necessary. Shelves which can be loaded and unloaded by hand are considered to be stable when the value of: the height divided by the depth is less than or equal to 4 (DIN EN 15635). The shelves need to be suitably secured if the value is greater than 4. Don't hesitate to ring us for any questions you may have about the type of securing required.

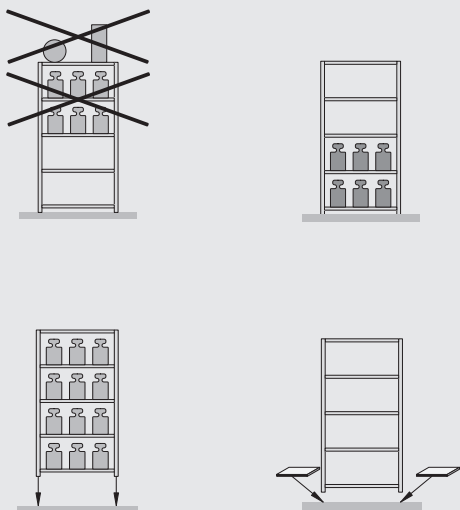

- D Deckböden sind ungeeignet zur Lagergutablage. Bei unterschiedlichen Fachlasten sollten die höheren Lasten im unteren Bereich des Regals konzentriert werden. Der Betreiber muss gewährleisten, dass der Fußboden die Lasten aus dem Stützrahmen sicher aufnehmen kann. Die Fußbodenbeschaffenheit muss den Forderungen der DIN 18202 Pkt. 4, Tab. 3, Zeile 3 entsprechen. Ist der Fußboden magnesitgebunden, müssen Kunststoffplatten unterlegt werden.
- F Les rayonnages ne sont pas adaptés au stockage de marchandises s'ils n'ont pas de protections de chutes. Dans le cas de stockage de poids différent, il faut placer les marchandises les plus lourdes en bas. L'exploitant doit garantir que les étagères supportent la charge portée sur le châssis de soutien. La qualité du sol doit correspondre aux exigences de la DIN 18202 point 4, tab. 3 ligne 3. Si le sol est magnésifié, il faut placer des plaques plastiques en dessous.
- NL Leggers zonder zijn ongeschikt voor het opbergen van magazijngoederen. Bij verschillende belasting van de leggers moet de grootste belasting in het onderste bereik van de stelling geconcentreerd worden. De exploitant moet waarborgen dat de legger de belasting uit het steunframe zeker kan dragen. De kwaliteit van de vloer moet beantwoorden aan de eisen van DIN 18202 pnt. 4, tab. 3, regel 3. Als het om een magnesietvloer gaat, dan moeten er kunststofplaten onder gelegd worden.
- GB Ceiling panels are unsuitable for storing goods. In the event of differences in the load exerted on the various compartments, the heavier loads should be concentrated in the bottom area of the shelving. The user must make sure that the compartment floor is able to safely absorb the loads emanating from the support frame. The condition of the floor must comply with the specifications laid down in DIN 18202 point 4, table 3, line 3. If the floor has been bonded with magnesia cement, plastic boards are to be paced underneath the shelving.

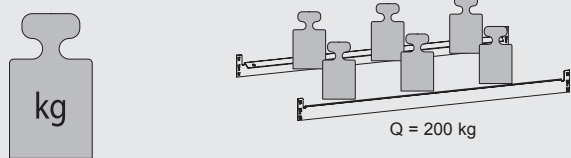

- D Die angegebenen maximalen Tragfähigkeiten für Fachböden [Q] gelten bei jeweils gleichmäßig verteilter Last. Die Summe der Fachlasten ΣQ in einem Regalfeld muss kleinergleich der unten angegebenen Feldlast [Qmax.] sein. Bei Aufstellung von weniger als 3 Regalfeldern reduziert sich die jeweils angegebene Feldlast um 10%. Der Gesamtschwerpunkt darf in jedem Fall nicht über der halben Regalhöhe liegen.
- F Les données maximales de support de charge pour sols spéciaux [Q] sont valables dans le cas d'un partage régulier de la charge. La somme des charges spéciales ΣQ sur un plan d'étagère doit être égale ou inférieure au poids/surface [Qmax.]. Das les cas où le montage comporte moins de 3 plans d'étagères, le poids/surface se réduit de 10%. La totalité de la charge ne doit en aucun cas dépasser la moitié de la hauteur.
- NL Het opgegeven maximale draagvermogen voor leggers [Q] geldt bij telkens gelijkmatig verdeelde belasting. De som van de belasting van de leggers ΣQ in één stellingveld moet kleiner of gelijk zijn aan de onderstaande veldbelasting [Qmax.]. Bij opstelling van minder dan 3 stellingvelden wordt de telkens opgegeven veldbelasting met 10% gereduceerd. Het algemene zwaartepunt mag in elk geval niet boven de helft van de stellinghoogte liggen.

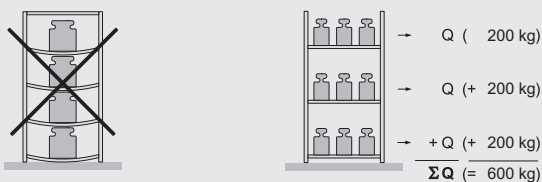

- GB The maximum carrying loads listed for compartment floors [Q] apply when the load is evenly distributed in each case. The sum of compartment loads ΣQ in a shelf bay must be smaller or equivalent to the bay load [Qmax.] stated below. In cases where fewer than 3 shelf bays are erected, the bay load listed is reduced by 10% in each case. The overall centre of gravity must not under any circumstances be above half the height of the shelving.

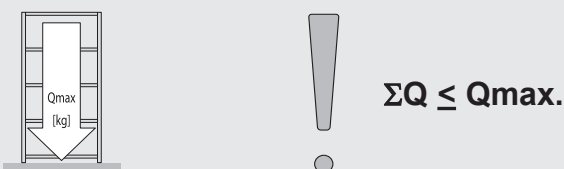

Lastangaben

Indications de charge
Opgave van de belasting
Permissible loading

H	[mm]	2000	2500	3000
Q	[kg]	200	200	200
Q max.	[kg]	1200	1200	1200